

تأثیر شکل شهر بر فرهنگ: رویکردی تاریخی

مریم خستو^۱

استادیار گروه شهرسازی، دانشکده معماری و شهرسازی، واحد قزوین، دانشگاه آزاد اسلامی، قزوین، ایران

تاریخ دریافت: ۱۳۹۹/۷/۱۰ تاریخ پذیرش: ۱۳۹۹/۱۰/۲۰

چکیده

شهرهای امروزی با تغییرات فرهنگی بارزی مواجه هستند که از عوامل متعددی نشأت گرفته است؛ یکی از این عوامل، شکل شهر است که بر رفتار مردم و با ثابت شدن این رفتارها در طول زمان بر فرهنگ آن‌ها تأثیرگذار بوده است. در حقیقت ساختار و ظاهر شهرهای کنونی با فرهنگ گذشته ایران تفاوت بارزی دارد که این تفاوت، در برخی موارد آثار واضحی را در مسائل فرهنگی دربرداشته است. هدف این مقاله بررسی چگونگی تأثیر شکل شهر بر فرهنگ در طول زمان است. فرهنگ به دو دسته مادی و غیرمادی تقسیم می‌شود؛ اگر مواردی نظیر سبک زندگی، ارتباطات، رسوم و به طور کلی فعالیت‌های مردم را که ملموس هستند، به عنوان فرهنگ مادی به حساب آوریم، فرهنگ غیرمادی شامل چهار عنصر درونی زبان، ارزش‌ها، هنجارها و باورها می‌شود. منظور از فرهنگ در این پژوهش فرهنگ غیرمادی است. روش پژوهش آمیخته و ترکیبی از روش‌های کیفی و کمی اسنادی، میدانی و پیمایشی است. این نوشتار عمدتاً با رویکرد آسیب‌شناسی فرهنگ نوشته شده است و با مقایسه زمانی رفتارها و آداب شهری با پرسش از مردم (ساکنان منطقه ۸ تهران) این نتیجه حاصل شد که بسیاری از اعتقادات و رفتارها و واژگان به مرور زمان تحت تأثیر شکل شهر قرار گرفته‌اند و دچار تغییرات شده‌اند. از سوی دیگر بر اساس یافته‌های میدانی و تهیه پرسشنامه از متخصصین حوزه شهرسازی در نهایت این نتیجه حاصل شد که به ترتیب زبان، هنجارها، ارزش‌ها و باورها از کالبد شهر تأثیر می‌پذیرند.

کلمات کلیدی: شکل شهر، فرهنگ مادی و غیرمادی، تغییرات فرهنگی، منطقه ۸ تهران

مقدمه

فرهنگ همواره از اصلی‌ترین ارکان زندگی بشر محسوب شده؛ در جوامع کنونی، تغییرات فرهنگی به طور واضح به چشم می‌خورد و عوامل موثر بر این تغییرات به موضوعی بحث‌برانگیز تبدیل شده. عناصر شکل فرهنگ نظیر زبان، جهان‌بینی و مذهب، آداب و رسوم، اعتقادات و باورها، ارزش‌ها، هنرها و تابوها، هنر، دانش و فن آوری، تاریخ و میراث، داستان‌ها و اسطوره‌ها، عرف‌ها و قانون‌ها، نمادها، عادات رفتاری و سبک‌های زندگی بر اثر موضوعات گوناگون در حال تغییر هستند. محیط کالبدی با تغییرات فن آوری و توسعه ارتباطات، روز به روز دچار تغییر می‌شود و این تغییرات به نوبه خود بر عناصر تشکیل دهنده فرهنگ تاثیرگذار است. برخی جنبه‌های زندگی مدرن و تغییر نگرش انسان نسبت به محیط را می‌توان تغییرات مثبتی نامید که در صورت هماهنگی با ارزش‌ها و نیازهای کنونی و آتی بشر می‌تواند بسیار سازنده باشد. ولی تاثیری که محیط کالبدی بر فرهنگ می‌گذارد برخی اوقات به جای سازنده بودن، زندگی انسان‌ها را به سوی پیش می‌برد که گاه تصور می‌شود شرایط در گذشته بهتر از این بوده است. تاثیر عوامل کالبدی شهر (طبیعی و مصنوع) را می‌توان هم به لحاظ معماری و هم شهرسازی مورد بررسی قرار داد. از مصداق‌های تغییر فرهنگ در ارتباط با کالبد شهر به طور کلی می‌توان به تغییر در ارزش‌ها از درون‌گرایی به برون‌گرایی، تغییر در اعتقادات، تغییر در آداب و رسوم، تغییر در زبان، تغییر در جهان‌بینی (مثلا رفتن به سوی تجمل‌گرایی) و غیره اشاره نمود. مسائل و مشکلاتی از قبیل بیگانگی افراد نسبت به یکدیگر، گسستگی اجتماعی، ناهنجاری‌های رفتاری، کم‌رنگ شدن آداب و رسوم، تغییر در ارزش‌ها، تجمل‌گرایی و سایر مشکلات اجتماعی، ضرورت پرداختن به عوامل موثر بر تغییرات فرهنگ را نشان می‌دهد. هدف اصلی این پژوهش، بررسی ابعاد و چگونگی تاثیر عناصر شکل شهر بر فرهنگ شهروندان است و پرسش‌های این پژوهش عبارتند از: «چه ارتباطی بین مولفه‌های شکل شهر با فرهنگ شهروندان وجود دارد؟» و «چگونه و تا چه حد شکل شهر بر فرهنگ تاثیر می‌گذارد؟» روش به کار گرفته شده در این تحقیق از نوع هدف، کاربردی و از لحاظ ماهیت و نحوه انجام، آمیخته‌ای از روش‌های کیفی (تاریخی) و کمی (پیمایشی از نوع اکتشافی) است. جمع‌آوری اطلاعات به روش اسنادی و پیمایشی (پرسشنامه باز) می‌باشد.

رویکرد نظری

فرهنگ: مشهورترین و اولین تعریف جامعی که از فرهنگ ارائه گردید توسط ادوارد تیلور، انسان‌شناس انگلیسی در سال ۱۸۷۰ است. به عقیده تیلور «فرهنگ یا تمدن، در مفهوم گسترده همه نژادها، کلیت پیچیده‌ای است که شامل دانش، عقاید، هنر، اخلاقیات، قوانین، آداب و رسوم و توانایی‌ها و عاداتی که انسان به عنوان عضوی از جامعه کسب می‌کند.»^۱ (Sills 1968, 527) یونسکو فرهنگ را این‌گونه تعریف کرده است: «فرهنگ عصری است شامل همه کنش‌ها و واکنش‌های فرد و محیط پیرامون او با بعد زیرین زندگی گروه‌های اجتماعی، یعنی مجموعه روش‌ها و شرایط زیست یک جامعه که بر اساس بنیاد مشترکی از سنت‌ها و دانش‌ها و نیز اشکال مختلف بیان و تحقق فرد در درون جامعه، به هم پیوند خورده است» (ابوالقاسمی ۱۳۸۵، ۵۵) راپاپورت در تعریف فرهنگ مورد نظر خویش

معتقد است که فرهنگ در نظر هر فرد عبارت از انتخاب‌های پیوسته‌ای است که کمال مطلوب او را در مورد زندگی و هستی و محیط زندگی نمایش می‌دهد (نقی زاده، ۱۳۷۹). در نظر راپاپورت، فرهنگ به مجموعه ارزش‌ها و عقاید مردمی که ایده آل‌ها و آرمان‌های آن‌ها در یک جهان بینی شکل گرفته است، اطلاق می‌شود که این اصول و قواعد آن‌ها را به گزینه‌های سیستماتیک و پایدار رهنمون می‌شود (موریس ۱۳۸۴، ۴۱۷). فرهنگ در انسان‌شناسی تمام شیوه‌های رفتاری ناشی از فعالیت‌های انسانی را در بر می‌گیرد. فرهنگ نه فقط به معنای تسلط بر فنون و مهارت‌ها و شیوه‌های رایج در حوزه هنر، موسیقی و ادبیات است، بلکه شامل نحوه کوزه‌گری، خیاطی یا خانه‌سازی هم می‌شود. محصولات و فراورده‌های فرهنگ به آثار برجسته‌ای چون تابلوی نقاشی یک هنرمند مشهور منحصر نمی‌شود و حتی آوازهای خیابانی هم به اصطلاح عامیانه جز فرهنگ به حساب می‌آید (پهلوان ۱۳۹۰، ۴۲). در یک تعریف جامع می‌توان گفت «فرهنگ مجموعه‌ایست کمابیش منسجم و ترکیبی از پدیده‌های انتسابی و اکتسابی در زمینه‌های رفتاری و فکری که در مقاطع زمانی و مکانی مشخص در جامعه‌ای خاص رایج و مورد پذیرش‌اند و از طریق فرایند اجتماعی کردن از نسلی به نسل دیگر انتقال می‌یابند.» (فکوهی ۱۳۹۱، ۱۰۱) رویکرد اخیر به مفهوم فرهنگ این است که فرهنگ برای گروه‌های مختلف در مکان‌های مختلف و در زمان‌های مختلف، معانی و ارزش‌های مختلفی دارد (شکویی ۱۳۸۴، ۲۰۵).

فرهنگ عموماً شامل دو گروه از پدیده‌ها است، پدیده‌های رفتاری یا مادی و پدیده‌های فکری یا غیر مادی. فرهنگ مادی به پدیده‌هایی اطلاق می‌گردد که محسوس و ملموس و قابل اندازه‌گیری است. مانند فنون، ابزارهای کاربردی و تولیدی، داروهای شیمیایی، فنون پزشکی، وسایل موتوری، ابداعات برقی و... فرهنگ غیر مادی: به موضوعات و مسائلی گفته می‌شود که قابل اندازه‌گیری با موازین کمی نیست و به آسانی نمی‌توان آن‌ها را مقایسه و ارزیابی نمود مانند: معتقدات، ضوابط خویشاوندی، زبان، هنر، ادبیات، و رسوم و... که در واقع هویت فرهنگی یک جامعه را تشکیل می‌دهد. بعضی از تقسیم‌بندی‌ها فقط فرهنگ غیر مادی را «فرهنگ» نامیده و مطالعه آن را کار مردم‌شناسی و فرهنگ مادی را «تمدن» دانسته، و تحقیق درباره آن را موضوع جامعه‌شناسی می‌دانند (روح‌الامینی ۱۳۶۸، ۲۴). در مجموع، نمی‌توان فرهنگ مادی و غیر مادی را از یکدیگر مجزا ساخت. به هم پیوستگی فرهنگ مادی و غیر مادی هرچند به ظاهر مشخص نباشد، ولی این پیوند و تأثیر (مستقیم یا غیر مستقیم) به تدریج و با توجهی اندک برملا می‌گردد. تیلور و اندرسون در کتاب مرجع جامعه‌شناسی، عناصر فرهنگ را به چهار بخش اصلی زبان، هنجارها، عقاید و ارزش‌ها، تقسیم کرده‌اند (Anderson and Taylor 2008, 59).

شکل شهر: به عقیده کوین لینچ، «شکل شهر» عبارت است از کلیه مظاهر کالبدی و رویت پذیر شهر. ردل ارنه‌ایم نیز به همین گونه شکل شهر را تعریف می‌کند: «شکل شهر نمود یا شکل قابل رویت محتوا است» در واقع شکل شهر برآیند نیروهای اجتماعی اقتصادی به صورت تصمیم سیاسی، نظامی، معماری و مهندسی است؛ یا به عبارت ساده‌تر شهر ساخته دست انسانی است که به طور ارادی و آگاهانه و به طور خود به خود و بر حسب ضرورت‌های اجتماعی، اقتصادی، اقلیمی و فرهنگی و غیره شکل می‌گیرد. از (حبیب ۱۳۹۰، ۳۰). منوچهر مزین (۱۳۷۷،

۵۵-۵۶) مظاهر شهر را به دو بخش جسم و جان شهر تقسیم می‌کند و معتقد است باید نخست تحت عنوان جسم شهر آن چه که (۱) چهره، (۲) سیما (۳) پیکر شهر نام نهاده شده مورد بحث قرار داده شود و سپس جان شهر را که اجزای آن را (۴) فعالیت های جاری شهر (۵) خصوصیات سینتیک شهر، (۶) صدا و بو نامیده این که روحیه شهر که متشکل از این هر شش عامل است کاملاً تبیین شود. سیدحسین بحرینی (۱۳۸۲: ۵۷) معتقد است «اگر ترمینولوژی دونالد فولی (۱۹۷۱:۲۴) را در این مورد به کار ببریم، شکل شهر همان جنبه‌های کالبدی شهر خواهد بود که خود ممکن است فضایی یا غیرفضایی باشد؛ اهمیت شکل شهر به سبب عملکردهایی است که می تواند برای ساکنین یک شهر انجام دهد. به عنوان مثال می توان خیابان را به عنوان مهم ترین جزء شکل شهر نام برد که نقش های متعددی را بر عهده دارد. زندگی در خیابان های یک شهر معمولاً معرف و منعکس کننده زندگی تمام شهر است.» شکل شهر از دو بعد طبیعی و مصنوع تشکیل می شود که بعد مصنوع خود شامل فرم شهری و فضاهای شهری است. (شکل ۱) در پژوهش حاضر توجه اصلی به جنبه های مصنوع شکل شهر بوده و جنبه های طبیعی به عنوان عنصری بسیار قوی که بر فرهنگ جوامع تاثیرگذار است از حیطه این پژوهش خارج است.

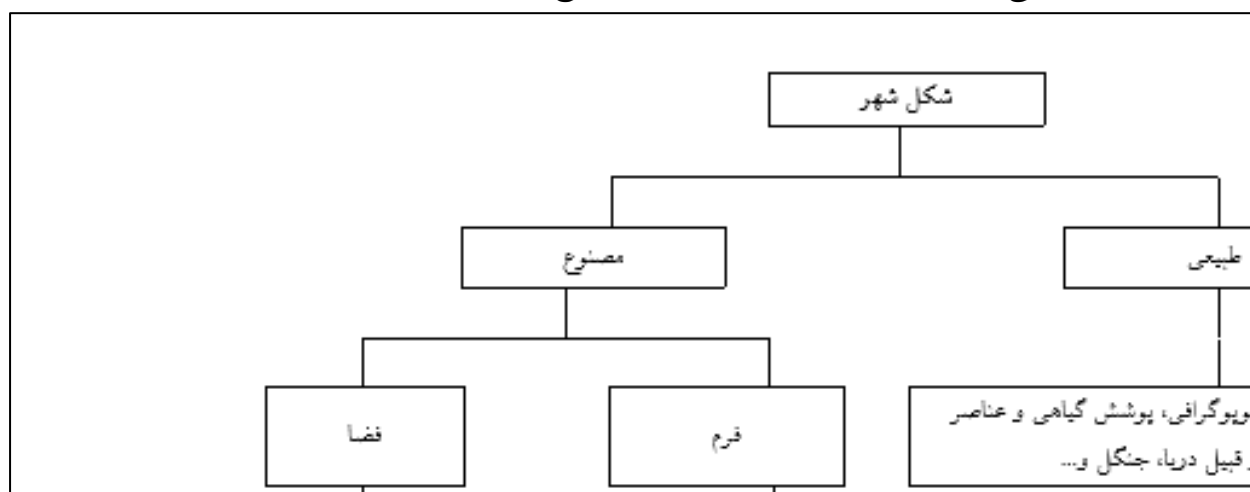

شکل ۱. یک دسته بندی از اجزای کالبد شهر

منبع: برگرفته از حبیب، ۱۳۹۰

چارچوب نظری

اولین وظیفه هر فرهنگ، انطباق با محیط کالبدی است؛ زیرا هر محیطی امکانات متفاوتی برای رشد فرهنگ تعیین می کند و فرهنگ نیز عمدتاً از طریق آزمون و خطای سلطه طلبانه بر طبیعت برای حل مسائل روزمره محیطی رشد می نماید. هرچند فرهنگ مولفه هایی از عناصر محیطی بر می گزیند؛ ولی ندرت دسترسی به آنها این فرایند را تحدید می کند. از این دیدگاه فرهنگ زمانی شکل می گیرد که انسان در فعال ترین وجه درصدد انطباق با محیط برآید (محمدی اصل ۱۳۹۱، ۱۶۸). کوتاک موارد زیر را برای روش های تغییر فرهنگ برشمرده است: ۱- اشاعه یا انتقال خصوصیات بین فرهنگی، ۲- فرهنگ یابی، دومین سازوکار تغییرات فرهنگ، تبادلات ویژگی های فرهنگی که هنگامی که گروه ها در ارتباط مستقیم و مداوم با یکدیگر قرار دارند، ۳- ابداعات و فرآیندی به واسطه نوآوری

خلاقانه انسان‌ها برای یافتن راه حل‌هایی برای مشکلات (Kottak 2002, 275). سیلز (۱۹۶۹: ۵۵) از عوامل عمده و اصلی‌ای که بر روی تغییرات فرهنگی تأثیرگذار هستند این گونه یاد می‌کند: هر تغییری در ناحیه اکولوژیکی که خود شامل دو بخش محیط طبیعی (مانند خشک شدن تدریجی آب‌ها) و تغییرات مصنوعی (مانند مهاجرت از یک ناحیه اکولوژیکی)، ارتباط با جوامع دیگر، هر تغییر انقلابی (تکاملی) در داخل جامعه. ابن خلدون (۱۳۵۹: ۱۵۰) شرایط محیط طبیعی و شرایط محیط ساخته شده را توأم در روند زندگی بشر و تحولات فرهنگی و اخلاقی و رفتاری و در نتیجه باورها و عقیده وی موثر می‌داند. او مردم ساکن اقلیم‌های معتدل را کامل‌تر و هنرمندانه‌تر از بقیه دانسته و آنان را از کج‌روی و انحراف به دور می‌داند. هم‌چنین تأثیر آب و هوا در اخلاق بشر را توصیف نموده و خصوصیات‌ی چون عاقبت‌اندیشی ساکنین کوهستان را نتیجه تأثیر محیط طبیعی می‌داند.

در رابطه با بعد مصنوعی، راپاپورت (۱۳۸۴: ۶۹) معتقد است «معماری منازل به مرور زمان بر فرهنگ ساکنین تأثیر می‌گذارد؛ از سوی دیگر، برخی فرهنگ‌ها به طور جدی در برابر تغییرات به واسطه کالبد معماری مقاوم هستند. مثلاً خانه‌هایی که در آن‌ها قلمرو زن و مرد کاملاً متمایز است، قواعد واضحی در مورد شمول و عدم شمول در آن‌ها استفاده صریح و بی‌ابهامی از نظام وجود دارد، پیام‌های متفاوتی را به کودکان منتقل می‌کند و متعاقباً چیزهای متفاوتی در مقایسه با مکان‌هایی که این قواعد در آن‌ها وجود ندارد به کودکان خواهند آموخت؛ به عنوان مثال در خانه‌های کوچک کارگری انگلیسی و حتی در باربادا در لیمیا که کمبود فضا وجود دارد اصراری در وجود اتاق پذیرایی در جلوی خانه می‌بینیم. به طور هم‌زمان در آمریکا می‌بینیم که هنگام بحث در مورد تأثیرات ممکن کاهش اندازه خانه چنین نتیجه گرفته می‌شود که اولین چیزی که باید حذف شود همان اتاق نشیمن رسمی است. بنابراین اثرات چنین تصمیم‌ها و شیوه زندگی و ارزش‌هایی که از آنجا نتیجه می‌شود قابل تعمق هستند.» معماری بر «زبان» نیز که یکی از عناصر فرهنگ به شمار می‌آید تأثیرگذار است. «آپارتمان در زمان فرانسه به سکونتگاه‌ها و خانه‌هایی گفته می‌شود که در یک مجموعه مسکونی قرار گرفته باشد. واژه آپارتمان مانند بسیاری از واژه‌های فنی در زبان فارسی جای خود را باز کرده است.» (روح‌الامینی ۱۳۸۶، ۷۶)

به عقیده هال (۱۳۸۵، ۱۷۳ و ۲۱۰) همواره رشته‌های اصلی یک فرهنگ در تمامی کالبد یک جامعه به هم تنیده می‌شوند. حتی «در تحقیقات کمی که روی نقش محیط کالبدی بر روند فرهنگ‌سازی انجام شده است مثال‌هایی در فرهنگ‌های متفاوت دال بر این موضوع پیدا شده است.» از نظر او اگر اتومبیل را به عنوان جزئی جدایی‌ناپذیر از شهرهای امروز و عامل شکل‌دهنده کالبد کنونی شهرها بدانیم، اتومبیل می‌تواند از این دو طریق بر فرهنگ تأثیر گذار باشد: جدایی بشر از محیط طبیعی خود و جلوگیری از تماس نزدیک افراد با یکدیگر. مثلاً «پژوهش‌ها نشان می‌دهد که چادر نشینان و ده نشینان که فضای آزاد پیرامونشان زیاد است، بیشتر با صدای بلند با یکدیگر گفت و گو می‌کنند و هنگامی که فاصله بین آنها زیاد است به جای اینکه به هم نزدیک شوند صدا را بلندتر می‌کنند ولی هنگامی که به جامعه شهری و تمدن می‌رسیم مردم آهسته و از فاصله نزدیک با یکدیگر حرف می‌زنند» (روح‌الامینی ۱۳۸۶: ۸۴-۸۵). البته برخی نیز نظیر آشوری (۱۳۸۰، ۹۶) معتقدند محیط امکان کسب یا به کارگیری برخی

ویژگی های فرهنگی را ممکن می‌سازد ولی تعیین‌کننده دگرگونی فرهنگی عمده نیست به عنوان مثال فوگی‌ها در دماغه جنوبی امریکای جنوبی در محیطی بسیار سرد و ناسازگار بی‌جامه و بی‌خانه می‌زیستند. بنابراین می‌توان گفت که تاثیرپذیری فرهنگ از کالبد شهر و چگونگی این تاثیرپذیری اصلاً امری بدیهی نمی‌باشد و باید مورد بررسی قرار گیرد.

برخی دیگر تغییر فرهنگ به واسطه کالبد شهر را منتج به کمرنگ شدن جایگاه خانواده می‌دانند؛ به عنوان نمونه جین جیکوبز (۱۳۸۸) که از دید اجتماعی به تاثیر کالبد بر فرهنگ پرداخته، عنصر خانواده را در حال نابودی می‌داند؛ او از عوامل کالبدی مخرب فرهنگ این گونه یاد می‌کند: «رانندگی در محله های بدون افراد پیاده و فضای جمعی به معضل خانواده ها دامن زده است، ویران‌کننده اصلی جوامع محلی اتومبیل است و نه مواد مخدر یا تلویزیون.» هم-چنین «قطعه‌بندی مسکونی بی‌حاصلی که در کوچه‌های بست به انزوا می‌رسد و مراکز خریدی که تنها نقطه اتصال آن‌ها با محلی بودن، خرج شدن دلارهای مشتریان محلی در آن‌ها بود»، را جزو سایر نیروهای هماهنگ با فرهنگ اتومبیل می‌داند.

تغییر و تطور در زمینه های فرهنگی به قدری کند صورت می‌گیرد که در مشاهدات و ملاحظات روزمره محسوس نیست و تقریباً ثابت به نظر می‌رسد و حال آن‌که هرکدام از زمینه های فرهنگی مانند لباس، خوراک، زبان و آداب و رسوم را که در برش زمانی کوتاه مدت، ثابت به نظر می‌رسد، هرگاه در یک برش سی ساله مورد مقایسه قرار دهیم، این تغییر و تطور به روشنی مشهود می‌گردد. اگر ورود اتومبیل را به ایران به عنوان عنصر فرهنگی تازه در نظر بگیریم، ملاحظه می‌گردد که این نوآوری پس از مخالفت‌ها و طرفداری های چندین ساله، به تدریج وسایل نقلیه ای چون اسب، قاطر، درشکه، دلیجان و... و مشاغلی چون درشکه چی، نعلبند، علاف و... را از صحنه نیازمندی های عمومی خارج کرد و به جای آن تأسیساتی چون گاراژ، پمپ بنزین تعمیرگاه، اداره راهنمایی و رانندگی و... و مشاغلی چون مکانیکی، پنچرگیری، صاف کاری، و رانندگی را به وجود آورد. همچنین کلمات و اصلاحاتی را مانند ترافیک، ترمز، شوفر و غیره رایج ساخت (روح الامینی ۱۳۶۸: ۲۲ و ۳۷-۳۸).

تغییر فرهنگ به واسطه کالبد در ایران

فلات ایران از سویی خود زادگاه بسیاری از باورها، رسوم و سنت‌ها، و نمادهای آئینی بوده است و از سوی دیگر به جهت موقعیت جغرافیایی، تاریخی و زبان، محل حضور اقوام و ملت‌های مختلف نیز بوده به همین دلیل یک گذرگاه فرهنگی محسوب می‌شود و حامل باورها و نمادهای آئینی ملل دیگر نیز بوده و هست (جهانبخش ۱۳۹۱، ۹۳). در شهرسازی سنتی ایران، مردم دارای یک زندگی فردی (خانواده) و یک زندگی جمعی (اجتماع) اند. ارتباط اجتماعی در یک فضای همسایگی (محله) از لازم و ملزومات زندگی در شهر است. ارتباط خانواده‌ها با یکدیگر، بازی کودکان با هم، روابط مردم محله‌ها، محل اجتماع و انجام مراسم مختلف در شهرهای ایران به لازمه برقراری رابطه صمیمی و اجتماعی مردم با یکدیگر اشاره دارد. این مورد در طرح محله‌ها و نواحی شهری در ایران به خوبی نمایان است (شیعه ۱۳۸۸، ۴-۵). در شهر، هر معبر اصلی نیز کمابیش به فضاها و فعالیت‌های عمومی اختصاص

داشت. اما معابر فرعی بیشتر مخصوص محله های مسکونی و فعالیت های نیمه عمومی بودند، چنانکه بیشتر اینگونه معابر محل تجمع زنان و بازی بچه ها (در برخی اوقات روز مانند عصرها) بود. دامنه کارکردهای معابر چنان گسترده و متنوع بود که در بعضی از شهرها از معابر بسیار کم عرض موسوم به «کوچه آشتی کنان»، برای آشتی دادن افرادی که میانشان کدورت وجود داشت، استفاده می کردند (سلطان زاده ۱۳۸۵، ۱۷). از سوی دیگر در شهر کهن ایرانی فضاهای شهری بستری برای برگزاری انواع مراسم ملی مذهبی (جشن ها و عزاداری ها) بود. کیفیت اجرای برگزاری بسیاری از مراسم مثل تعزیه به محل و امکانات آن بستگی داشت، مثلاً تعزیه هایی که در تکیه دولت برگزار می شد بسیار حساب شده و مفصل بود. این تعزیه ها در آن زمان عواطف تماشاگران را بسیار برمی انگیزت چنانچه ادوارد براون از قول سر لوییس پلی که سی و هفت مجلس تعزیه را ترجمه کرده می نویسد: «اگر مقیاس هنرمندی نویسنده تئاتر را در تأثیری بدانیم که در شنوندگان ایجاد می کند، هیچ تراژدی از این ها بالاتر نیست..» (سلطان زاده، ۱۳۶۲، ۱۷۷، به نقل از براون، ۱۳۱۶: ۱۳۹)

با افزایش جمعیت شهرها تعداد طبقه ها بیشتر می شود، به گونه ای که گاه تعداد مجموعه های آپارتمانی، بلندی آن ها و تعداد طبقه ها معیاری برای نشان دادن اهمیت، اعتبار و پیشرفت به شمار می رود (سلطان زاده ۱۳۸۸، ۷۷). در گذشته خانه جوابگوی بسیاری از نیازهای خانواده بود؛ جایگاهی بود برای استراحت، کار، پخت و پز، پذیرایی، پرورش کودکان و سرانجام برای زندگی کردن یک «خانواده گسترده» که گاهی سه نسل را در بر می گرفت (سلطان زاده ۱۳۸۸، ۷۹). در شهر امروز بی تناسبی، بی هویتی، خودنمایی، تقلید، فردگرایی، مصرف زدگی، اهتمام در تمایز از همگان، فشار روانی، آلودگی، زشتی، فقدان دوستی و آشنایی و بسیاری کمبودها که لازمه زندگی انسانی هستند در شکل و نمای ساختمان های شهرها به چشم می خورد. فرم و فضاهای زیستی کاملاً دگرگون شده و با گرایش به همشکلی به سمت الگوهای وارداتی می رود؛ نامها و فضاهایی از قبیل آپارتمان، ویلا، سوئیت، پارک که به همراه اضمحلال فضاهای بومی رشد کرده اند نوع خاصی از رفتار و فرهنگ را طلب می نمایند. (ورود لغات جدید به زبان) از این گذشته آپارتمان سازی، کوچک سازی و تقلید از ساختمان های مدرن موجب گسست از ارزش های گذشته می گردد (نقی زاده، ۱۳۸۱).

"شاردن" بازرگان فرانسوی در سفرنامه خود نوشته است: ایرانیان با خوب و بد زندگی، سختی ها، ستم ها و فراز و نشیب های آن از دیدگاه فلسفی برخورد می کنند نه از بد روزگار هراس دارند و نه از خوب آن غره می شوند. او هم چنین از آداب دانی ایرانیان در نامه نگاری سخن گفته است (فلاحی ۱۳۹۱). اسلامی ندوشن معتقد است فرهنگ ایران بعد از اسلام، فرهنگی کلامی است منظور از کلامی بودن این است که بیشتر تجلیات فرهنگی ما از طریق بیان صورت گرفته است. برخلاف برخی از کشورهای دیگر یا حتی خود ایران قبل اسلام که فرهنگ از طریق هنرهایی چون موسیقی، نقاشی و مجسمه سازی و غیره پدید می آمده است، در اینجا تقریباً بار هنرهای دیگر را زبان و به خصوص زبان شعر به عهده گرفته است (اسلامی ندوشن ۱۳۸۷، ۱۵۲). عامل امنیت به عنوان یکی از مهم ترین عوامل قابل بررسی در ساختمان های بلند ذکر شده؛ به طوری که در بررسی آپارتمان های بهجت آباد و نارمک در

تهران از امنیت به عنوان اولین دلیل برای انتخاب آپارتمان‌نشینی یاد شده است. هم‌چنین در پژوهشی دیگر ۵۰ درصد از افراد مورد مطالعه، ایجاد امنیتی را که از طریق همسایگان ایجاد می‌شود، به عنوان مزیت آپارتمان‌نشینی اعلام نموده‌اند (بمیان ۱۳۹۰، ۷۴). بنابراین بناهای آپارتمانی در شهرهای امروزی می‌توانند به واسطه تامین عامل امنیت در رفتار اجتماعی، قوانین و به طور کلی فرهنگ شهروندان تاثیرگذار باشند. از تاثیرهای اجتماعی زندگی در آسمان خراش‌ها موضوع ناتوانی والدین در امر نظارت بر کودکان در آسمان خراش‌های بیش از ۲۰ طبقه است. تعرض به قلمرو اجتماعی در این نوع مسکن بیشتر است؛ حتی رفتارهای یاری‌رسانی در این ساختمان‌ها به طور چشم‌گیری کم می‌شود (کاظمی ۱۳۸۹، ۱۲۴). از مهم‌ترین مشکلات ساختمان‌های بلند، مسائل مربوط به پرورش فرزندان برای والدین، عدم تشخیص‌آشنایان از افراد غریبه، انزوای اجتماعی، تنهایی، حریم اندک، کاهش رفتار دوستانه و تنش و تعرض میان خانواده‌ها است. شکل ۲ به عنوان چهارچوب نظری پژوهش رابطه شکل شهر و فرهنگ را به همراه مولفه‌های آن نشان می‌دهد. در این مدل از سه مفهوم چهره به عنوان بعد خرد، سیما به عنوان بعد میانی و پیکر شهر به عنوان بعد کلان استفاده شده است.

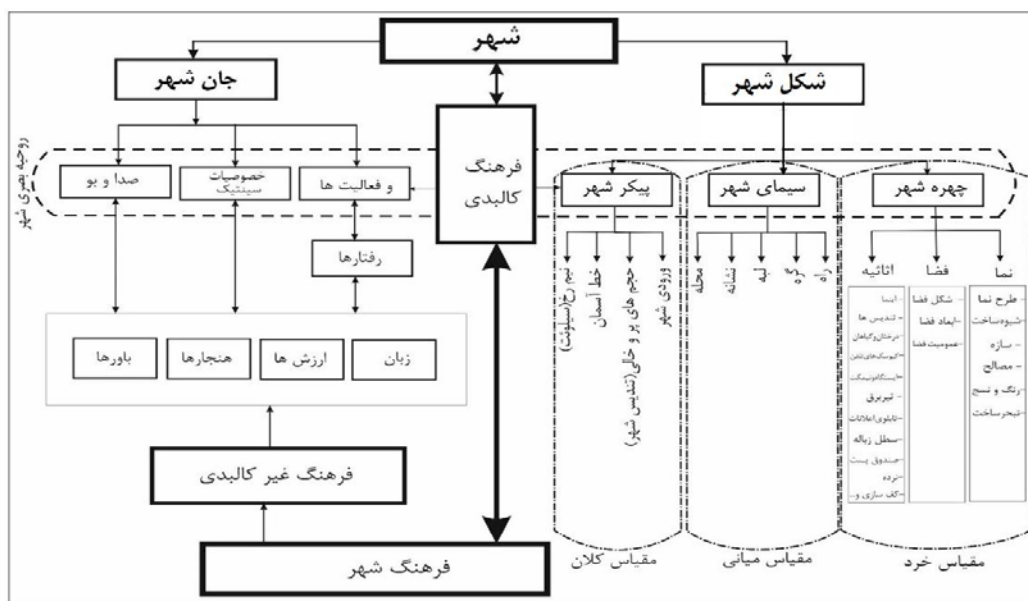

شکل ۲- چهارچوب نظری پژوهش

منبع: خستو و حبیبی، ۱۳۹۵

یافته‌های پژوهش

در ابتدا شهر تحت تاثیر عوامل مختلف ساخته می‌شده است؛ سید محسن حبیبی این عوامل را به طور کلی برای ایران قدیم به سه دسته اعتقادات و جهان بینی، اقتصاد و اقلیم تقسیم می‌کند (حبیبی، ۱۳۸۴: ۴). در شهر کهن ایرانی اعتقادات قوی مردم در ساخت شهر تبلور می‌یافت ولی امروز بیش از همه اقتصاد و تکنولوژی خودنمایی می‌کند. در شکل ۳ نشان داده شده که چگونه سه عامل فرهنگ، محیط طبیعی و اقتصاد و تکنولوژی کالبد شهر را می‌سازند و خود فرهنگ نیز به وسیله همان‌ها به علاوه سیاست و ارتباطات، دستخوش تغییرات می‌شود.

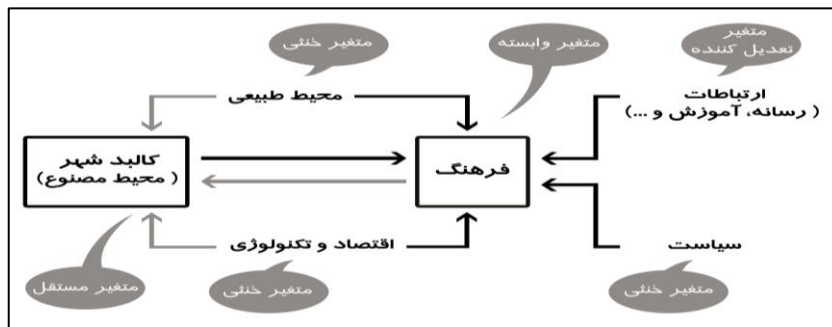

شکل ۳- مفاهیم و متغیرهای پژوهش

منبع: یافته های پژوهش، ۱۳۹۹

با توجه به شکل ۳ اگر سبک زندگی، ارتباطات و صمیمیت، رسوم و به طور کلی رفتارهای برخاسته از اعتقادات، هنجارها و رفتارهایی که برای حفظ ارزش ها است را فرهنگ مادی به حساب آوریم، فرهنگ غیرمادی شامل چهار عنصر زبان، ارزشها، هنجارها و باورها می شود. بنابراین منظور از فرهنگ در این پژوهش فرهنگ غیرمادی است. آن چه که در شکل ۴ مشاهده می شود این است که شکل شهر و فرهنگ و هم چنین ابعاد و مولفه های آن ها، دارای ارتباطی دوسویه هستند.

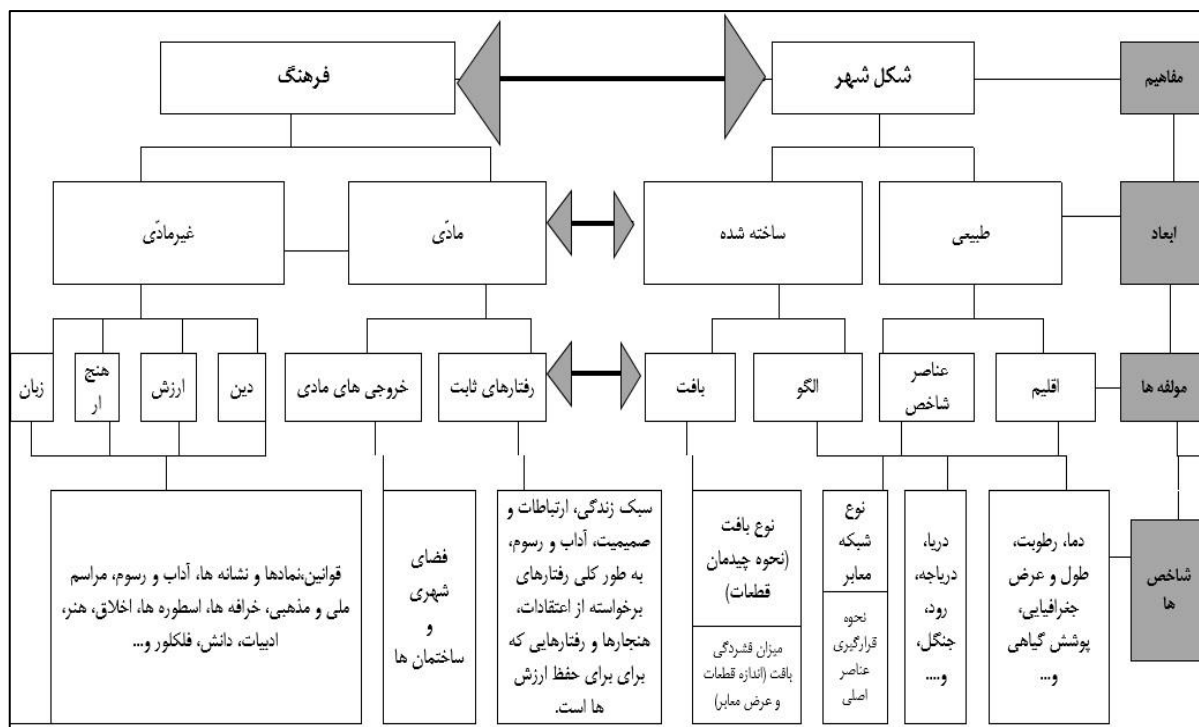

شکل ۴- مدل مفهومی ارتباط عناصر فرهنگ با فرم شهر

منبع: یافته های پژوهش، ۱۳۹۹

قلمرو مکانی: منطقه ۸ تهران که در شکل ۵ و ۶ نشان داده شده به عنوان یکی از محدوده های میانی (نه قدیمی و و نه جدید) و منطقه ای که در مرحله گذار قرار دارد انتخاب شد. با پرسش از ساکنان محله در مورد رفتارهای گذشته

و حال در قالب پرسشنامه های باز، مدل مفهومی تحقیق تدوین شده و به سوالات اول و دوم پژوهش نیز پاسخ داده شد.

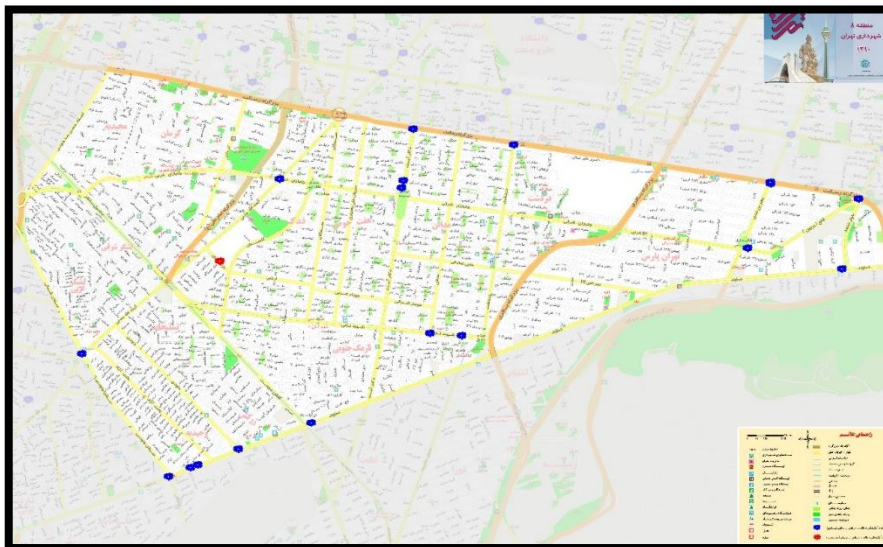

شکل ۵: محدوده منطقه ۸ تهران - ماخذ: شهرداری تهران

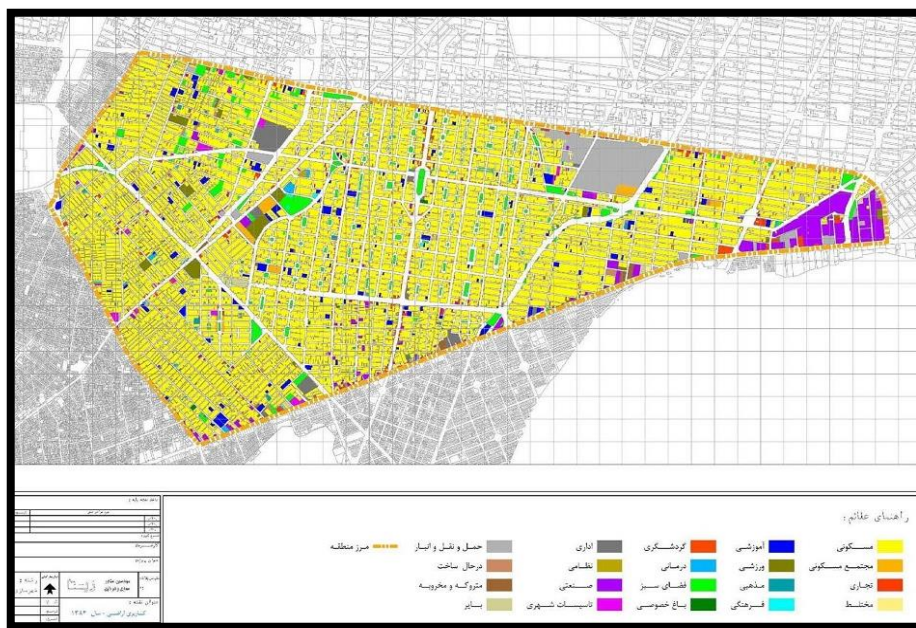

شکل ۶: نقشه کاربری های منطقه ۸ تهران منبع: مهندسين مشاور زیستا

روش پیمایشی: از سوی دیگر با طرح پرسش های تخصص از کارشناسان حوزه شهرسازی (اساتید گروه شهرسازی دانشگاه آزاد اسلامی)، رابطه شکل شهر (در سه سطح) و فرهنگ (غیرمادی) بررسی شد. بر اساس پاسخ های پرسشنامه ها و تحلیل کیفی سوالات باز، یافته های ذیل حاصل گردید و سوالات پژوهش پاسخ داده شد. دو سوال اصلی تحقیق این بود که «چه ارتباطی بین مولفه های شکل شهر و فرهنگ شهروندان وجود

دارد؟» و «چگونه شکل شهر بر فرهنگ تأثیر می‌گذارد؟» برای پاسخ به سوال اول همان گونه که گفته شد با توجه به پاسخ های افراد و مشاهدات نگارنده، مدل مفهومی تحقیق (شکل ۴) تدوین گردید که در آن ارتباط بین مولفه های شکل شهر و فرهنگ شهروندان به خوبی قابل مشاهده است. برای پاسخ به سوال دوم، جداول ۱ و ۲ تدوین شده که در آن ها مصادیقی از چگونگی تأثیر عناصر شکل شهر بر عناصر فرهنگ آورده شده است.

در جدول ۱ نشان داده شده که چگونه زبان فرهنگ تحت تأثیر عناصر کالبدی شهر دچار تغییر شده است. در جدول ۲، مشاهده می شود که چگونه برخی از ارزش ها، باورها و هنجارها تحت عوامل کالبدی شهر دچار تغییر و تحول شده اند که البته بسیاری از آن ها تغییرات مثبتی نیستند به عنوان مثال از بین رفتن بسیاری از آداب و رسوم کهن ایرانی یا بازی های ایرانی که به واسطه نبودن فضایی برای رخداد آن از بین رفته اند؛ تعداد کمی از آنها می تواند مثبت تلقی شود مثل از بین رفتن برخی هنجارهای دست و پاگیر برای ورزش خانم ها (به واسطه ایجاد وسایل تندرستی در پارک ها) و عوامل دیگری از این دست.

جدول ۱- برخی واژگان تغییر یافته زبان فرهنگ در حوزه معماری و شهرسازی به واسطه تغییر محیط کالبدی در طول زمان

برخی از واژگان کم کاربرد (با در حال حذف شدن از زبان فارسی)	برخی از واژگان اضافه شده به زبان فارسی
گذر، سر گذر، پاتوق، جلوخان، چهارسوق، سقاخانه، راسته، هشتی زورخانه، مطبخ، دالان، دروازه،	روگذر، زیرگذر، بلوک، آپارتمان، سوئیت، فلکه، کافه تریا، چراغ قرمز، فاضلاب، هال،
سایط، آب انبار، سرداب، بادگیر، پستو کرسی، گرمابه، قنات، کاروانسرا، تیمچه، ارسی، پنج دری،	پارک، پارک وی، اتوبان، سی متری، چهارراه، سونا، جکوزی، مترو، مونوریل، سالن،
صندوق خانه، صغه، بالاخانه، دروازه	شومینه، پیلوت، دوربرگردان

منبع: یافته های پژوهش، ۱۳۹۹

جدول ۲ - تغییرات عناصر فرهنگ به سبب تغییرات محیط کالبدی (در طول زمان)

مثال هایی از نوع تغییرات در ارزش ها، هنجارها و باورها	برخی علل کالبدی تغییرات
اضافه و کم شدن واژگان زبان فرهنگ	حذف و یا اضافه شدن عناصر کالبدی مرتبط مثل اتوبان، چهارراه، پیلوت و ...
کمرنگ شدم باورهای ملی مذهبی مثل تعزیه و ...	نداشتن فضاهای عمومی مناسب مراسم
از بین رفتن برخی ارزش ها و آداب مانند آب ریختن پشت سر مسافر	آپارتمانی شدن ساختمان ها
کمرنگ شدن حریم خانه شخصی	اضافه شدن عنصر آپارتمان
از یاد رفتن انواع بازی های قدیمی ایرانی	نداشتن فضای مافی و یا ایمن نبودن کوچه ها به دلیل عبور اتومبیل
کمرنگ شدن ارزش مهمان نوازی	کوچک شدن فضای منازل
عناصر فرهنگ غیرمادی	عدم توجه به اشراف (حفظ حرمت خانه)
زبان	کمرنگ شدن ارتباطات و ارزش صمیمیت ها نسبت به گذشته
هنجارها و قوانین	کم شدن فضاهای باز جمعی
ارزش ها	افزایش تعداد همسایگان در یک کوچه
اعتقادات	کم شدن صلح ارحام و دید بازدید
	توجه کمتر به همسایه ها
	کمتر رفتن به مزار رفتگان در شب های جمعه
	کمرنگ شدن پیاده روی و توجه به اتومبیل
	کم شدن حسن تعلق به محله
	تمایل بیشتر به خودنمایی
	تغییر اعتقاد از درون گرایی به برون گرایی
	هنجارها
	تغییر در تبلیغات شهری
	القاء تجمل گرایی به افراد
	تغییر در نوع نشستن در فضاهای عمومی
	تغییر در هنجارها به ویژه در مورد خانم ها
	تغییر در تبلیغات شهری
	ایجاد وسایل ورزش و تندرستی

منبع: یافته های پژوهش، ۱۳۹۹

برای پاسخ به سوال سوم تحقیق، یعنی «تا چه حد شکل شهر بر فرهنگ تاثیر می‌گذارد؟» بر اساس مدل چهارچوب نظری پژوهش (شکل ۲)، پرسشنامه‌ای برای متخصصین و صاحب‌نظران حوزه شهرسازی تدوین گردید که نتایج در قالب نمودار ۷ تا ۱۰ آورده شد. همان‌طور که مشاهده می‌شود عوامل سطح کلان شهر بر فرهنگ تاثیر زیادی نمی‌گذارند، علت آن هم عمدتاً غیرملموس بودن عناصر در این سطح بیان شده است. در سطح میانی بیشترین تاثیر را بافت و نشانه دارند و بعد از آنها راه، گره و لبه نیز دارای تاثیر زیادی ذکر شده‌اند. در سطح خرد، تاثیر عناصر کالبد شهر بر فرهنگ بسیار زادی بیان شده و آن هم به علت ملموس بودن عناصر و ارتباط مستقیم افراد با آن‌ها بیان شده است. و در نهایت در شکل ۱۰ عناصر فرهنگ غیر مادی به ترتیب زبان، هنجارها، ارزش‌ها و باورها بیشترین تاثیر را از کالبد شهر می‌پذیرند.

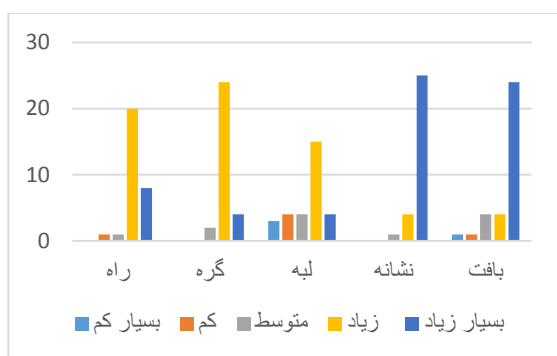

شکل ۸ - تاثیر عناصر شکل شهر بر فرهنگ در سطح میانی (سیمای شهر)
منبع: یافته‌های پژوهش، ۱۳۹۹

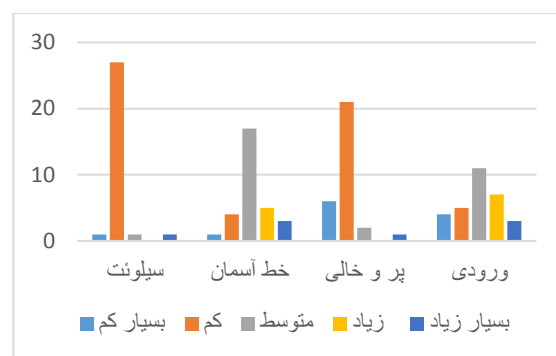

شکل ۷ - تاثیر عناصر شکل شهر بر فرهنگ در سطح کلان (پیکر شهر)
منبع: یافته‌های پژوهش، ۱۳۹۹

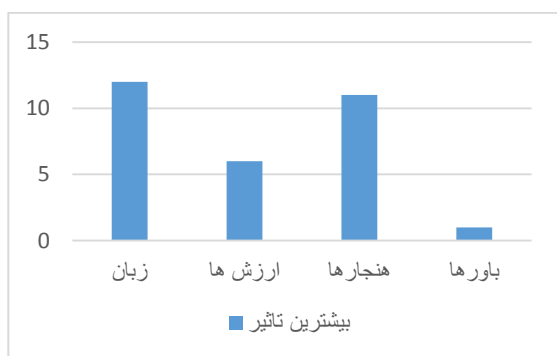

شکل ۱۰ - تاثیرپذیری عناصر فرهنگ از شکل شهر
منبع: یافته‌های پژوهش، ۱۳۹۹

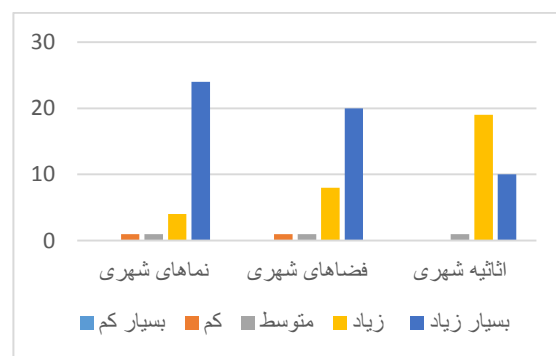

شکل ۹ - تاثیر عناصر شکل شهر بر فرهنگ در سطح خرد (چهره شهر)
منبع: یافته‌های پژوهش، ۱۳۹۹

پایایی پرسشنامه: برای سنجش پایایی نتایج پرسشنامه از آلفای کرونباخ استفاده شد: اگر ضریب آلفای کرونباخ $0/7$ یا بیشتر باشد، پاسخ‌های پرسشنامه از پایایی مطلوبی برخوردار است و می‌توان از بابت همبستگی درونی سوالات مطمئن بود. ولی اگر مقدار آلفا کمتر از $0/7$ باشد، بهتر است سوالاتی را که با سایر سوالات همبستگی کمتری دارند شناسایی و از مجموعه سوالات حذف کرد تا مقدار آلفا افزایش پیدا کند. هرچند اگر ضریب آلفای کرونباخ بین $(0/5$ تا $0/7)$ باشد اعتبار پرسشنامه در حد متوسط ارزیابی می‌شود.

جدول ۳- نتایج آزمون آلفای کرونباخ برای سنجش پایایی نتایج پرسشنامه

آلفای کرونباخ	سلبوت	۰/۹۱۹
خط آسمان	۰/۹۱۲	کدامیک از این چهار مورد بیشترین تاثیر را می گذارند؟
پر و خالی	۰/۸۳۹	
ورودی	۰/۸۸۰	
آلفای کل	۰/۸۹۸	
راه	۰/۷۶۹	کدامیک از این پنج مورد بیشترین تاثیر را می گذارند؟
گره	۰/۷۰۳	
لبه	۰/۸۵۹	
نشانه	۰/۷۸۴	
بافت	۰/۸۴۲	
آلفای کل	۰/۸۴۱	کدامیک از این سه مورد بیشترین تاثیر را می گذارند؟
نماهای شهری	۰/۷۳۷	
فضاهای شهری	۰/۶۷۱	
اثاثیه شهری	۰/۹۳۸	
آلفای کل	۰/۸۶۳	

منبع: یافته های پژوهش، ۱۳۹۹

همان گونه که در جدول ۳ مشاهده می شود نتایج آزمون آلفای کرونباخ نشان می دهد که پایایی بدست آمده در سطح قابل قبولی می باشد زیرا کلیه مقادیر به دست آمده بالای ۰/۷ می باشد.

جدول ۴- پایایی کل پرسشنامه

Item-Total Statistics						
Item	Scale Mean if Item Deleted	Scale Variance Deleted	Corrected Item-Total Correlation	Item-Cronbach's Alpha if Deleted	Item	Item
سلبوت	43.1333	59.361	.550	.952		
خط آسمان	42.0667	51.995	.915	.942		
پر و خالی	43.2667	55.375	.783	.946		
ورودی	42.2333	48.530	.915	.943		
راه	41.0667	56.202	.850	.945		
گره	41.1667	59.178	.794	.948		
لبه	41.8000	48.510	.898	.944		
نشانه	40.4667	58.464	.799	.947		
بافت	42.2667	61.237	.443	.954		
نماهای شهری	40.5333	56.051	.792	.946		
فضاهای شهری	40.6667	55.333	.832	.945		
اثاثیه شهری	40.9333	58.202	.782	.947		
بیشترین تاثیر	43.2000	53.131	.769	.947		

Reliability Statistics

Cronbach's Alpha	N of Items
.951	13

منبع: یافته های پژوهش، ۱۳۹۹

نتایج آزمون آلفای کرونباخ نشان می دهد که پایایی بدست آمده از کل پرسشنامه (۰/۹۵۱) در سطح مطلوبی می باشد زیرا کلیه مقادیر به دست آمده بالای ۰/۷ هستند.

استاندارد بودن و معناداری سوالات پرسشنامه: شکل ۱۱ و ۱۲ و جدول ۵ بارهای عاملی برآورد شده الگوی مدل نهایی را نشان می‌دهد. در تحلیل عاملی تأییدی، مقادیر بارهای عاملی با توجه به وزن‌های بتا نشان داده می‌شوند. تمام بارهای عاملی الگوی تحلیل عاملی پرسشنامه، معنادار به دست آمدند ($P > 0/05$). نتایج تحلیل عاملی تأییدی مرحله نهایی با حذف بارهای عاملی پایین در خصوص مدل نشان می‌دهد که کلیه شاخص‌ها بدست آمده در مدل تائید گردیده زیرا بارهای عاملی بیشتر از $0/3$ و مقدار t value بیشتر از $1/96$ می‌باشد.

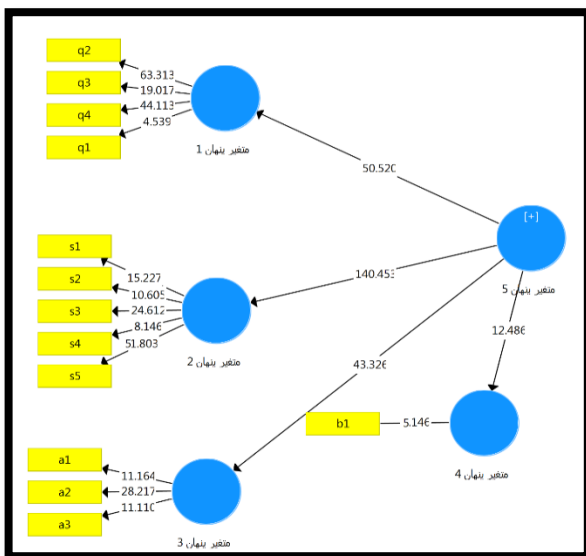

شکل ۱۲- نتایج تحلیل عاملی تأییدی مدل در حالت ضرایب معناداری

منبع: یافته‌های پژوهش، ۱۳۹۹

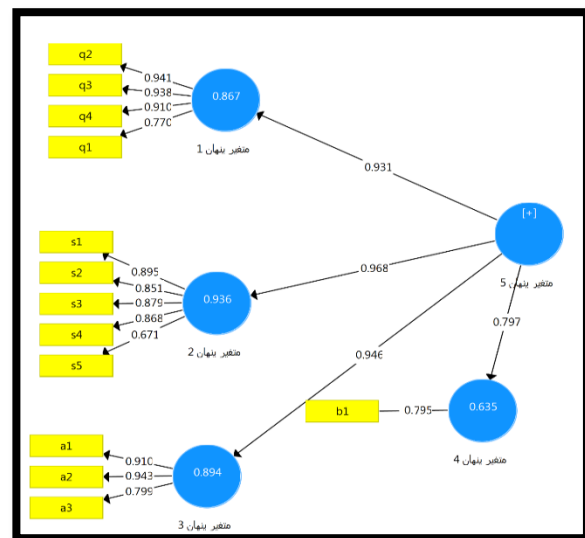

شکل ۱۱- نتایج تحلیل عاملی تأییدی مدل در حالت ضرایب استاندارد شده

منبع: یافته‌های پژوهش، ۱۳۹۹

جدول ۵- نتایج تحلیل عاملی تأییدی مدل بر اساس ضرایب استاندارد شده و ضرایب معناداری

ضرایب استاندارد شده	ضرایب معناداری
سیلوئت	۰/۹۴۱
خط آسمان	۰/۹۳۸
پر و خالی	۰/۹۱۰
ورودی	۰/۷۷۰
راه	۰/۸۹۵
گره	۰/۸۵۱
لبه	۰/۸۷۹
نشانه	۰/۸۶۸
یافت	۰/۶۷۱
نماهای شهری	۰/۹۱۰
فضاهای شهری	۹۴۳/۰
اثاثیه شهری	۷۹۹/۰
بیشترین تاثیر	۷۹۵/۰

منبع: یافته‌های پژوهش، ۱۳۹۹

نتیجه‌گیری و دستاورد علمی پژوهشی

فرهنگ و شکل شهر پیوسته با هم در ارتباط بوده و تاثیر می‌پذیرند و واضح است که رابطه آن‌ها یک رابطه تعاملی است. با این حال، از مهم‌ترین نتایجی که نگارنده به آن نائل شد این است که مفهوم فرهنگ به عنوان یک مفهوم

بسیار وسیع، کالبد و شکل شهر را نیز در بر می گیرد. در ابتدا فرهنگ به عنوان یک عنصر قدرتمند، فرم شهر را می سازد، سپس خود از فرم های ساخته شده (وارداتی و یا تحت تاثیر سازندگان) اثر می پذیرد. در واقع شکل شهر به عنوان یکی از عناصر فرهنگ مادی بر عناصر فرهنگ غیرمادی تاثیر می گذارد. در این تاثیرگذاری مشاهده می شود که رابطه معناداری بین تاثیر شکل شهر بر باورها برقرار است ولی نکته مهم اینجا است که عناصر بیرونی فرهنگ بیشتر از عناصر درونی آن تحت تاثیر شکل شهر قرار می گیرند؛ یعنی زبان به علت ماهیت تغییر پذیر خود بیشترین تاثیر، بعد از آن هنجارها، سپس ارزش ها و در نهایت باورها به عنوان یک عنصر قوی و تقریباً غیرقابل نفوذ کمترین تاثیر را از شکل شهر می گیرد (جدول ۶).

جدول ۶- میزان تاثیرپذیری عناصر فرهنگ از شکل شهر

عناصر فرهنگ			
زبان	باورها	ارزش ها	هنجارها
زیاد	خیلی کم	متوسط	زیاد

منبع: یافته های پژوهش، ۱۳۹۹

همان گونه که در جدول ۷ آورده شده است، از سوی دیگر در ارتباط با میزان تاثیرگذاری عناصر فرم شهر در سه مقیاس خرد، میانی و کلان، بیشترین تاثیرگذاری در مقیاس خرد (چهره شهر) مربوط به فضاها و نماهای شهری و مقیاس میانی (سیمای شهر) در ارتباط با نشانه ها و محلات صورت می گیرد. در مقیاس کلان (پیکر شهر)، عناصر فرم شهر تاثیر کمتری دارند که بیشترین تاثیر، اینجا مربوط به ورودی شهر است.

جدول ۷- میزان تاثیر عناصر شکل شهر بر فرهنگ در سه مقیاس خرد، متوسط و کلان

تأثیر عناصر شکل شهر بر فرهنگ				
مقیاس خرد (چهره شهر)	فضاهای شهری		نماهای شهری	
	بسیار زیاد	بسیار زیاد	بسیار زیاد	بسیار زیاد
مقیاس میانی (سیمای شهر)	راه	گره	لبه	نشانه
	زیاد	زیاد	زیاد	بسیار زیاد
مقیاس کلان (پیکر شهر)	ورودی شهر	سیلوئت شهر	تندیس شهر	خط آسمان
	متوسط	کم	کم	متوسط

منبع: یافته های پژوهش، ۱۳۹۹

نکته مهم دیگر این که تغییرات فرهنگی در یک دوره زمانی کوتاه رخ نمی دهد و تاثیر شکل شهر بر فرهنگ در طول زمان خود را نشان می دهد؛ به عنوان نمونه واژگانی که به زبان فرهنگ اضافه می شوند و یا واژگانی که منسوخ می شوند؛ این امر یک شبه اتفاق نمی افتد. بنابراین زمان لازم است تا هنجارها تحت تاثیر فرم شهر تغییر کنند، به عنوان مثال دفع زباله از منازل، قوانین رانندگی، پارکینگ ها و ... برای تغییر در ارزش ها و به ویژه باورهای فرهنگ زمان بسیار طولانی تری باید بگذرد و اینها عناصر قدرتمندی هستند که به راحتی دچار تغییر نمی شوند و مثال های تغییر آن ها به واسطه شکل شهر بسیار محدود است. در نهایت لازم است که با شناسایی دقیق مواردی که اثراتی منفی بر عناصر فرهنگی جامعه می گذارند در راستای حذف و یا اصلاح آن ها کوشش کرد و از سوی دیگر برای تقویت عناصری که موجب ارتقاء فرهنگ می شوند اقدام نمود. در راستای ارتقاء فرهنگ به کمک شکل شهر، پیشنهادات ذیل ارائه می شود:

جدول ۸- پیشنهادات تحقیق

مقیاس	پیشنهادات در راستای ارتقاء عناصر فرهنگ غیرمادی (زبان، باورها، ارزش‌ها و هنجارها)
(خرده) چهره شهر	معادل سازی فارسی برخی لغات وارداتی ناملموس در رابطه با عناصر چهره شهر ایجاد فضاهای عمومی مناسب برای برگزاری مناسک ملی و مذهبی استفاده از المان‌ها با موضوعات بومی و شاخص شهر و بر اساس مصالح بوم آورد به کارگیری مفاهیم اسلامی مانند ساده گرایی و دوری از اسراف و تجمل در نماهای شهری در راستای تقویت ارزش‌ها پررنگ کردن مکاتب بومی شهرها مانند خوشنویسی، تعزیه خوانی، کاشی کاری در فضاهای شهری در راستای تقویت ارزش‌ها ایجاد تنوع در گونه‌های ساختمانی در راستای عدم تحمیل زندگی آپارتمانی به افراد ایجاد مبلمان شهری منعطف در راستای ارتقاء هنجارها و تابوها
(میانی) سیمای شهر	تکرار نشانه‌های هویت بخش در بدنه شهری پیاده مدار کردن راه‌های شهری در راستای تقویت ارتباطات ایجاد لبه‌های شاخص طبیعی و مصنوعی به جهت خوانایی و هویت بخشی به شهر تقویت نقش اجتماعی گره‌های شهری به وسیله ایجاد کاربری‌های جاذب جمعیت ایمن سازی مسیرهای محلی در راستای ایجاد فضای مناسب برای بازی کودکان تقویت شوراهای محلات در راستای ارتقاء روابط همسایگان در سطح یک محله استفاده از کاربری مختلط در راستای سرزندگی محلات و تقویت ارتباطات تقویت نظام محله‌ای و هویت بخشی به محلات قدیم و جدید در راستای ارتقاء حس تعلق
(کلان) پیکر شهر	ایجاد هویت بصری در مبادی ورودی و خروجی شهر شاخص سازی و ارتقاء دسترسی به بناهای تاریخی و هویت ساز مانند مساجد و غیره توجه به ترکیب مناسب فضاهای پروخالی شهرها با تشویق به ساخت زمین‌های خالی

منبع: یافته‌های پژوهش، ۱۳۹۹

منابع

- آشوری، داریوش. (۱۳۸۰). تعریف‌ها و مفهوم فرهنگ. تهران: نشر آگه.
- ابوالقاسمی، محسن. (۱۳۸۵). شناخت فرهنگ. تهران: انتشارات عرش پژوه.
- اسلامی ندوشن، محمد. (۱۳۸۷). فرهنگ و شبه فرهنگ. تهران: نشر یزدان. چاپ چهارم.
- بازرگان هرنندی، عباس. (۱۳۸۹). مقدمه‌ای بر روش‌های تحقیق کیفی و آمیخته، تهران: نشر دیدار.
- براون، ادوارد، (۱۳۱۶). تاریخ ادبیات ایران، ترجمه رشید یاسمی، تهران: انتشارات وزارت فرهنگ و هنر
- بمانیان، محمدرضا. (۱۳۹۰). ساختمان بلند و شهر. تحلیل تأثیرات فرهنگی و اجتماعی ساختمان بلند بر شهرهای بزرگ. تهران: انتشارات موسسه نشر شهر.
- بحرینی، سیدحسین (۱۳۸۲). فرآیند طراحی شهری. چاپ دوم. تهران: انتشارات دانشگاه تهران.
- پهلوان، چنگیز. (۱۳۸۲). فرهنگ‌شناسی. گفتارهایی در زمینه فرهنگ و تمدن. تهران: انتشارات قطره. چاپ دوم.
- جیکوبز، جین. (۱۳۸۸). دوره تاریک پیش رو. ترجمه فرح حبیب. تهران: انتشارات دانشگاه آزاد اسلامی واحد علوم و تحقیقات تهران.
- حبیب، فرح. (۱۳۹۰). نقش شکل شهر در کاهش خطرات ناشی از زلزله. تهران: انتشارات دانشگاه آزاد اسلامی واحد علوم و تحقیقات تهران.
- حبیبی، سیدمحسن (۱۳۸۴). از شار تا شهر، تهران: دانشگاه تهران
- جهانبخش، محمدعلی. (۱۳۹۱). مردم‌شناسی و فرهنگ عامه: با تکیه بر فرهنگ عامه مردم ایران. تهران: هم‌پا.
- خستو، مریم. (۱۳۹۵). رویکردی تحلیلی به تأثیر کالبد شهر بر فرهنگ با تأکید بر بافت شهری. فصلنامه مطالعات شهر ایرانی اسلامی، سال هفتم، شماره ۲۶: ۳۱-۴۲

راپاپورت، آموس. (۱۳۸۴). معنای محیط ساخته شده. ترجمه فرح حبیب. تهران: انتشارات پردازش و برنامه ریزی شهری وابسته به شهرداری تهران.

موریس جیمز. (۱۳۸۴). تاریخ شکل شهر. ترجمه راضیه رضازاده. تهران: انتشارات دانشگاه علم و صنعت ایران.
روح‌الامینی، محمود. (۱۳۶۸). زمینه فرهنگ شناسی: تالیفی در انسان شناسی و فرهنگ. تهران: عطار.
روح‌الامینی، محمود. (۱۳۸۶). در گستره فرهنگ. نگرشی مردم‌شناختی. تهران: انتشارات اطلاعات.
سلطان‌زاده، حسین. (۱۳۶۲). روند شکل‌گیری شهر و مراکز مذهبی در ایران، تهران: انتشارات آگاه.
سلطان‌زاده، حسین. (۱۳۸۵). فضاهای شهری در بافت‌های تاریخی ایران. تهران: انتشارات دفتر پژوهش‌های فرهنگی. چاپ سوم.
سلطان‌زاده، حسین. (۱۳۸۶). از سرا تا پاساژ، فصلنامه معماری و فرهنگ، شماره ۳۰
شکوئی، حسین. (۱۳۸۴). اندیشه‌های نودر فلسفه جغرافیا: فلسفه‌های محیطی و مکتب‌های جغرافیایی. تهران: انتشارات موسسه جغرافیایی و کارتوگرافی گیتاشناسی.

شهرداری منطقه ۸ تهران

شبعه، اسماعیل. (۱۳۸۸). با شهر و منطقه در ایران. انتشارات دانشگاه علم و صنعت ایران. چاپ ششم.
فکوهی، ناصر. (۱۳۹۱). مبانی انسان‌شناسی. تهران: نشر نی.
کاظمی، عباس. (۱۳۸۹). مجموعه مقالات شهروندی از اصول تا عمل. اصفهان: انتشارات سازمان فرهنگی تفریحی شهرداری.
لینچ، کوین. (۱۳۸۴). تئوری شکل شهر. ترجمه سید حسین بحرینی. تهران: انتشارات دانشگاه تهران. چاپ سوم.
محمدی اصل، عباس. (۱۳۹۱). فرهنگ اجتماعی. تهران: انتشارات فرهنگ.
مزینی، منوچهر. (۱۳۷۷). مطالعه کالبد شهر تهران از نظر بصری و زیبایی‌شناسی، مرکز مطالعات و برنامه ریزی شهر تهران.
مهندسین مشاور معماری و شهرسازی زیستا
نقی‌زاده، محمد. (۱۳۷۹). فرهنگ: فضای حیات و بستر تعالی جامعه. نشریه پژوهش زبان و ادبیات فارسی. شماره ۴. زمستان ۷۹.
نقی‌زاده، محمد. (۱۳۸۱). تأثیر معماری و شهر بر ارزش‌های فرهنگی. مجله آبادی. شماره ۱۱.
هال، ادوارد. (۱۳۸۵). بعد پنهان. ترجمه منوچهر طبیبیان. تهران: انتشارات دانشگاه تهران.

Anderson, Margaret. L. and Taylor, Howard. F. (2008). *Sociology: Understanding a Diverse Society*. U.S.A: Thomson, 4th Edition.
Foley. D. O. (1971). *An Approach to metropolitan spatial structure*. Ed. Melvin M. Webber. Philadelphia: University of Pennsylvania press.
Johnson, R. J., Gregory, D. Pratt, G. and Watts, M. (2001). *Dictionary of Human Geography*. Blackwell Publishers Ltd. 4th Edition.
Kottak, P. C. (2002). *Anthropology: The Exploration of Human Diversity*. McGraw-Hill Higher Education Publication. United States.
Sills, D. L. (1968). "International Encyclopedia of SOCIAL SCIENCES". the Macmillan Company
Varnum M. E. W. and Grossmann I. (2017). "Cultural Change: The How and the Why", *Perspectives on Psychological Science journal*, 12(5)